



**รูปแบบความสัมพันธ์เชิงสาเหตุของสมรรถนะที่พึงประสงค์ของผู้บริหารที่ส่งผลต่อการบริหารจัดการ
การศึกษาระดับมัธยมศึกษาภายใต้กรอบปฏิญญาอาเซียนของสถานศึกษา
สังกัดสำนักงานคณะกรรมการการศึกษาขั้นพื้นฐาน**
**The Causal Relationship Model of Administrators' Desirable Competency
Affecting Secondary Education Administration as Confined to the
ASEAN Declaration among the Schools under Office of
the Basic Education Commission**

นภัสมน นันทมัจฉา¹ ช่อเพชร เป้าเงิน² และ สมบัติ คชสิทธิ์³

Napasamon Nanthamatcha,¹ Chopetch Boutngem² and Sombat Kotchakit³

¹ นักศึกษาปริญญาเอก สาขาบริหารการศึกษา คณะครุศาสตร์ มหาวิทยาลัยราชภัฏวไลยอลงกรณ์ในพระบรมราชูปถัมภ์

² Ed.D. (Educational Administration) ผู้ช่วยศาสตราจารย์ คณะครุศาสตร์ มหาวิทยาลัยราชภัฏวไลยอลงกรณ์ในพระบรมราชูปถัมภ์

³ Ph.D. (Curriculum and Instruction) รองศาสตราจารย์ คณะครุศาสตร์ มหาวิทยาลัยราชภัฏวไลยอลงกรณ์ในพระบรมราชูปถัมภ์

บทคัดย่อ

การวิจัยครั้งนี้มีวัตถุประสงค์เพื่อ 1) ศึกษาองค์ประกอบสมรรถนะที่พึงประสงค์ของผู้บริหารสถานศึกษาระดับมัธยมศึกษา 2) พัฒนารูปแบบความสัมพันธ์เชิงสาเหตุสมรรถนะที่พึงประสงค์ของผู้บริหารที่ส่งผลต่อการบริหารจัดการการศึกษาระดับมัธยมศึกษา และ 3) ตรวจสอบรูปแบบความสัมพันธ์เชิงสาเหตุสมรรถนะที่พึงประสงค์ของผู้บริหารที่ส่งผลต่อการบริหารจัดการการศึกษาระดับมัธยมศึกษา ใช้ระเบียบวิธีวิจัยแบบผสมผสานวิธี (Mixed Methods Research) แบ่งการวิจัยออกเป็น 3 ระยะ ได้แก่ ระยะที่ 1 ศึกษาองค์ประกอบสมรรถนะที่พึงประสงค์ของผู้บริหาร ระยะที่ 2 พัฒนารูปแบบความสัมพันธ์เชิงสาเหตุ และระยะที่ 3 ตรวจสอบรูปแบบความสัมพันธ์เชิงสาเหตุ ประชากรในการวิจัยคือผู้บริหารสถานศึกษาระดับมัธยมศึกษาสังกัดสำนักงานคณะกรรมการการศึกษาขั้นพื้นฐานทั่วประเทศจำนวน 2,361 คน ได้กลุ่มตัวอย่างจำนวน 580 คน ใช้วิธีการสุ่มตัวอย่างแบบหลายขั้นตอน

ผลการวิจัยพบว่า 1) องค์ประกอบสมรรถนะที่พึงประสงค์ของผู้บริหารสถานศึกษาประกอบด้วย 10 สมรรถนะเรียงลำดับจากสูงสุดไปต่ำสุดตามลำดับ ได้แก่ สมรรถนะด้านการสื่อสารและการจูงใจ (Communication and Motive) ด้านการมีวิสัยทัศน์ (Vision) ด้านการพัฒนาศักยภาพบุคลากร (Staff-Ability Development) ด้านการวิเคราะห์และสังเคราะห์ (Analysis and Synthesis) ด้านการทำงานเป็นทีม (Teamwork) ด้านการพัฒนาตนเอง (Self-Development) ด้านการมุ่งผลสัมฤทธิ์ (Achievement Focus) ด้านภาวะผู้นำการเปลี่ยนแปลง (Transformational Leadership) ด้านการใช้ภาษาและเทคโนโลยี (Language and Technology) และด้านการบริการที่ดี (Good Service) 2) รูปแบบความสัมพันธ์เชิงสาเหตุของสมรรถนะที่พึงประสงค์ของผู้บริหารสถานศึกษาระดับมัธยมศึกษาที่ส่งผลต่อการบริหารจัดการการศึกษาระดับมัธยมศึกษาภายใต้กรอบปฏิญญาอาเซียนที่พัฒนาขึ้น มีลักษณะเป็นโครงสร้างของความสัมพันธ์เชิงสาเหตุประกอบด้วย 3 ส่วน ได้แก่ ส่วนที่ 1 สมรรถนะที่พึงประสงค์ของผู้บริหาร ส่วนที่ 2 การบริหารจัดการการศึกษาระดับมัธยมศึกษาภายใต้กรอบปฏิญญาอาเซียน ส่วนที่ 3 เส้นทางการส่งผลของตัวแปรสังเกตได้ เป็นรูปแบบสมมุติฐานที่ผ่านการตรวจสอบความสอดคล้องและความเป็นไปได้โดยผู้ทรงคุณวุฒิ 3) รูปแบบความสัมพันธ์เชิงสาเหตุของสมรรถนะที่พึงประสงค์ของผู้บริหารสถานศึกษาระดับมัธยมศึกษาที่ส่งผลต่อการบริหารจัดการการศึกษาระดับมัธยมศึกษาภายใต้กรอบปฏิญญาอาเซียนที่ผู้วิจัยพัฒนาขึ้น มีความกลมกลืนกับข้อมูลเชิงประจักษ์อย่างมีนัยสำคัญทางสถิติ

คำสำคัญ : สมรรถนะที่พึงประสงค์ / ผู้บริหารสถานศึกษา / การบริหารจัดการการศึกษา / ปฏิญญาอาเซียนด้านการศึกษา



ABSTRACT

This study aimed: 1) to investigate secondary school administrators' desirable competency components, 2) to develop a causal relationship model of administrators' desirable competency which affects secondary education administration, and 3) to examine the causal relationship model of administrators' desirable competency which affects secondary education administration. This study employed a mixed research methodology. The study was divided into 3 stages: stage 1 – investigating the components of administrators' desirable competency, stage 2 – developing a causal relationship model, and stage 3 – examining the causal relationship model. Population in the study was 2,361 secondary school administrators under Office of the Basic Education Commission. A sample of 580 secondary school administrators was selected by multi-stage random sampling.

The findings showed as follows: 1) The school administrators' desirable competency was composed of 10 aspects as arranged in order from the highest ranking aspect to the lowest one respectively, namely communication and motive aspect, vision aspect, staff-ability development aspect, analysis and synthesis aspect, teamwork aspect, self-development aspect, achievement focus aspect, transformational leadership aspect, language and technology aspect, and good service aspect. 2) The developed causal relationship model of secondary school administrators' desirable competency affecting secondary education administration as confined to the ASEAN Declaration was composed of 3 parts: part 1 – administrators' desirable competency, parts 2 – educational administration as confined to the ASEAN Declaration, and part 3 – the affecting routes of observable variables. 3) The developed causal relationship model of secondary school administrators' desirable competency affecting secondary education administration as confined to the ASEAN Declaration had a significant goodness of fit with the empirical data.

Keywords : Desirable Competency / School Administrators / Educational Administration / ASEAN Declaration of Education

บทนำ

การศึกษาของเยาวชนไทยในยุคการเป็นประชาคมอาเซียน ส่งผลกระทบต่อผู้บริหารการศึกษาบุคลากรทางการศึกษาและผู้ที่เกี่ยวข้องอย่างหลีกเลี่ยงไม่ได้ การเปลี่ยนแปลงครั้งยิ่งใหญ่ ในปี พ.ศ. 2558 จะส่งผลต่อคุณภาพของการศึกษาไทย มาตรฐานในการจัดการการศึกษามีความสัมพันธ์กับผู้บริหารสถานศึกษาและสมรรถนะ เพื่อรับมือกับการเปลี่ยนแปลงในการบริหารจัดการการศึกษาให้สอดคล้องกับแม่บท เหมาะสมกับบริบทจากการรวมตัวกันของ 10 ประเทศเป็นหนึ่งในประชาคมที่มีความแตกต่างทางวัฒนธรรม มาตรฐานการศึกษาและอื่นๆ การพัฒนาเด็กและเยาวชนไทยให้สามารถอยู่ในสังคมอาเซียนได้อย่างมีคุณภาพจึงเป็นความท้าทายของการบริหารจัดการการศึกษาภายใต้กรอบปฏิญญาอาเซียน ผู้วิจัยนำเสนอที่มาและความสำคัญของปัญหาออกเป็น 4 ด้าน ดังนี้

1. ด้านสมรรถนะผู้บริหารสถานศึกษา ปัจจัยที่ส่งผลให้สถานศึกษามีคุณภาพ บรรลุวัตถุประสงค์และเป้าหมาย ส่วนสำคัญส่วนหนึ่งคือสมรรถนะของผู้บริหาร การมีเป้าหมายทางวิชาการชัดเจน การบริหารจัดการการศึกษาในภารกิจ 4 หลักตามพระราชบัญญัติในการบริหารสถานศึกษา ขอบข่ายในการบริหารงาน ประกอบด้วย การบริหารงานวิชาการ การบริหารงานงบประมาณ การบริหารงานบุคคล และการบริหารงานทั่วไป การบริหารกลยุทธ์เป็นหัวใจของงานบริหาร (ชัตติยา ด้วงสำราญ, 2552) ความสำเร็จหรือความล้มเหลวของสถานศึกษาขึ้นอยู่กับผลงานของผู้บริหาร ด้านการจัดกิจกรรมการเรียนการสอน (Lachawanich, 1985) ผู้บริหารสถานศึกษามีความสำคัญต่อความสำเร็จของการจัดการการศึกษาและพัฒนาคุณภาพการศึกษา ผู้บริหารจำเป็นต้องได้รับการพัฒนาความรู้ และทักษะที่จำเป็น ต่อการบริหารจัดการการศึกษา อนันต์ พันนึก (2554) ได้กล่าวไว้ว่า ผู้บริหาร



การศึกษาและผู้บริหารสถานศึกษา มีบทบาทสำคัญในการขับเคลื่อน การปฏิรูปการศึกษา และผู้บริหารที่มีคุณภาพเป็นปัจจัยหลัก ของความสำเร็จ (Critical Success Factors) ในการพัฒนา คุณภาพของผู้เรียนสมรรถนะสำหรับผู้บริหารการศึกษาและ ผู้บริหารสถานศึกษา มีดังนี้ ความสามารถในการคิดเชิง ยุทธศาสตร์ การบริหารการเปลี่ยนแปลง การสร้างภาวะผู้นำ การตัดสินใจและการแก้ไขปัญหา ความสามารถในการสื่อสาร การพัฒนากำลังคน และการใช้เทคโนโลยีเพื่อการบริหารจัดการ การพัฒนาผู้บริหารให้มีคุณภาพ มีศักยภาพ มีความรู้ความสามารถ มีความเชี่ยวชาญเพื่อพัฒนาองค์การให้ยั่งยืนท่ามกลาง การเปลี่ยนแปลง ผู้บริหาร คือ ต้นทุนสำคัญขององค์การในการ ทำให้องค์การบรรลุเป้าหมายเชิงยุทธศาสตร์และตอบสนอง ต่อสภาพการเปลี่ยนแปลง ที่ปรับเปลี่ยนอยู่ตลอดเวลา (อาภรณ์ ภูวิทย์พันธุ์. 2550) จึงเป็นความท้าทายของผู้บริหารในการเผชิญ ต่อการเปลี่ยนแปลงท่ามกลางกระแสโลกาภิวัตน์เพื่อนำพา องค์การให้บรรลุวิสัยทัศน์และพันธกิจที่ตั้งไว้ได้ และสามารถ พัฒนาระบบการบริหารจัดการของสถานศึกษา ซึ่งถือเป็น เรื่องเร่งด่วนในการพัฒนาการจัดการการศึกษาให้มีคุณภาพ มีความเป็นเลิศทางวิชาการ และมีมาตรฐาน (สำนักงาน เลขาธิการสภาการศึกษา 2553)

2. ด้านการบริหารจัดการการศึกษา ผู้นำสถานศึกษา ได้รับบทบาทที่สำคัญในการทำให้การบริหารจัดการมีประสิทธิภาพ และการเรียนรู้นวัตกรรมใหม่ งานวิจัยที่มากขึ้นเป็นสิ่งจำเป็น โดยเฉพาะอย่างยิ่ง งานวิจัยเกี่ยวกับสมรรถนะหลักของผู้นำ สถานศึกษา (Cisneros-Cohemour E. & Merchant. 2005) การศึกษาเป็นเครื่องมือสำคัญอย่างมากสำหรับบารุงรากฐาน ที่แข็งแรงของการพัฒนาคุณภาพประชากรของประเทศ และ จัดการเรียนการสอนเพื่อพัฒนาเด็กและเยาวชน ไทยทุกคนใน ระดับการศึกษาขั้นพื้นฐานให้มีคุณภาพ ด้านความรู้ และทักษะ ที่จำเป็นสำหรับใช้เป็นเครื่องมือ ในการดำรงชีวิตในสังคมที่มีการเปลี่ยนแปลง และแสวงหาความรู้เพื่อพัฒนาตนเองอย่าง ต่อเนื่องตลอดชีวิต (กระทรวงศึกษาธิการ. 2551) ซึ่งสอดคล้อง กับภาวะแห่งการแข่งขันเมื่อประเทศไทยเปิดประตูสู่อาเซียน อย่างเป็นทางการใน ปีพ.ศ. 2558 จากการแข่งขันบนเวที ระดับนานาชาติของเด็กไทย ข้อมูลสำนักเลขาธิการแห่งชาติ พ.ศ. 2553 ประเทศไทยในภาพรวมด้านการศึกษา พ.ศ. 2552 บนเวทีสากล โดยการจัดอันดับของ Institute for Management Development (IMD) ตั้งแต่ ปี พ.ศ. 2547-2552 พบว่า สมรรถนะภาพรวมของเด็กไทยลดลงอย่างต่อเนื่อง และจาก การประเมินคุณภาพภายนอก รอบสาม (พ.ศ.2554-2558) โดย

สำนักงานรับรองมาตรฐานและประเมินคุณภาพการศึกษา ผลการประเมินพบว่า สถานศึกษาระดับการศึกษาขั้นพื้นฐาน จำนวน 7,985 แห่ง ได้รับการรับรอง 5,690 แห่ง และไม่ได้รับ การรับรอง 2,295 แห่ง ซึ่งเหตุผลที่ทำให้สถานศึกษาเหล่านี้ ไม่ได้รับรองมาตรฐาน เนื่องจาก ไม่ผ่านการประเมินในตัวบ่งชี้ ด้านผลสัมฤทธิ์ทางการเรียนของผู้เรียน (ผู้จัดการ ออนไลน์. 2556)

3. ด้านผลสัมฤทธิ์ทางการศึกษา จากการเปรียบเทียบ ผลการประเมินรอบสามกับผลการประเมินรอบสอง และ รอบแรก ในช่วงระหว่าง พ.ศ. 2542-2558 พบว่า สถานศึกษา สังกัดสำนักงานคณะกรรมการการศึกษาขั้นพื้นฐาน ในภาพรวม ทุกสังกัด มีสถานศึกษาที่ไม่มีพัฒนาการ หรือคะแนนประเมิน ลดลง คิดเป็น 62.24 พัฒนาการคงที่คิดเป็นร้อยละ 27.03 และ มีพัฒนาการดีขึ้นคิดเป็นร้อยละ 10.73 และยังพบว่าสถานศึกษา ขั้นพื้นฐานกว่า 2,000 แห่ง ไม่ได้รับรองมาตรฐาน (สำนักงาน รับรองมาตรฐานและประเมินคุณภาพการศึกษา. 2556) และจากผลการประเมินระดับนานาชาติ ของ Program for International Student Assessment : PISA ประจำปี ค.ศ. 2012 สรุปในภาพรวมได้ว่าคุณภาพการศึกษาไทยยัง ห่างไกลจากความเป็นเลิศ เมื่อเทียบกับประเทศเอเชียตะวันออก และเนื่องจากการศึกษาระดับมัธยมศึกษาเป็นจุดเชื่อมสำคัญ ระหว่างการศึกษาขั้นพื้นฐานกับการอุดมศึกษาและตลาดแรงงาน สำนักงานคณะกรรมการการศึกษาขั้นพื้นฐานได้กำหนดแนวทาง และให้ความสำคัญกับมาตรฐานการปฏิบัติงานสถานศึกษา มัธยมศึกษา โดยมุ่งหวังให้สถานศึกษาระดับมัธยมศึกษา ปรับปรุงและพัฒนาการบริหารจัดการการศึกษาให้มีคุณภาพ สูงสุด และสนับสนุนให้สถานศึกษาพัฒนาเข้าสู่มาตรฐาน อาเซียนอย่างมีประสิทธิภาพ (สำนักบริหารงานการมัธยมศึกษา ตอนปลาย. 2552) การบริหารจัดการการศึกษาจึงเป็นปัจจัย สำคัญที่นำไปสู่มาตรฐานการศึกษาในขั้นพื้นฐาน โดยสำนักงาน คณะกรรมการการศึกษาขั้นพื้นฐานตั้งความหวังว่านักเรียน ทุกคนจะผ่านเกณฑ์มาตรฐาน และพัฒนาไปสู่ความเป็นเลิศตาม ศักยภาพ ผู้บริหารทุกคนจึงต้องมีคุณภาพ บริหารอย่างเป็น ระบบและเป็นผู้นำทางวิชาการบริหารจัดการในสถานศึกษา ระดับมัธยมศึกษาให้สอดคล้องกับนโยบายและแผนพัฒนา การศึกษาย่างได้กรอบปฏิญญาอาเซียน ผู้บริหารสถานศึกษา เป็นบุคคลที่มีความสำคัญอย่างยิ่งกับความสำเร็จในด้ว การศึกษาของเยาวชน (สำนักงานคณะกรรมการการศึกษาขั้น พื้นฐาน. 2552)



4. ด้านการเปิดประชาคมอาเซียนอย่างเป็นทางการใน ปี พ.ศ. 2558 ความเกี่ยวเนื่องเชื่อมโยงกับสังคมของประเทศอื่น 10 ประเทศ การเตรียมรับมือกับความเปลี่ยนแปลงเป็นประเด็น สำคัญ โดยเฉพาะเรื่อง ของการศึกษา (สำนักเลขาธิการอาเซียน กรุงเทพฯ. 2554) การศึกษาไทยในยุคประชาคมอาเซียน ต้องครอบคลุมในส่วนต่างๆ ที่ระบุไว้ในกรอบปฏิญญาอาเซียน ด้านการศึกษา ได้แก่ ความรู้ด้านภาษา การเพิ่มประสิทธิภาพ และทักษะของแรงงาน การพัฒนาความสามารถด้านเทคโนโลยี รวมไปถึงการปรับทัศนคติ ให้คนไทยเข้าใจและอยู่ร่วมกับคน จากหลากหลายวัฒนธรรมได้ ความสามารถในการสื่อสารด้วย ภาษาอังกฤษของประชาชนคนไทย เป็นหน้าที่ของบริหาร การศึกษาต้องวิเคราะห์หลักสูตรปัจจุบัน และปรับโดยเล็งเห็น ถึงความต้องการของประเทศในอนาคต เพื่อประสิทธิผลของ เยาวชนไทยในการดำรงอยู่ในสังคมอาเซียนกับเพื่อนบ้านทั้ง 10 ประเทศได้อย่างเป็นสุข การพัฒนาด้านภาษาเป็นเรื่องแรกที่ ต้องพัฒนาอย่างเร่งด่วน ภาษาอังกฤษเป็นภาษาราชการของ อาเซียน ประเทศไทยไม่ให้ความสำคัญกับการใช้ภาษาอังกฤษ มากเท่าที่ควร เมื่อเทียบกับประเทศเพื่อนบ้าน (ซัซพรล เพ็ญโฉม. 2555)

จากที่มาและความสำคัญของปัญหาข้างต้น ผู้วิจัยสรุป ได้ว่าการเปิดประตูอาเซียน ใน พ.ศ. 2558 นำมาซึ่งการเปลี่ยนแปลง ที่ไม่อาจหลีกเลี่ยงได้ การพัฒนาสมรรถนะของผู้บริหารสถานศึกษา เป็นภารกิจสำคัญของสำนักงานคณะกรรมการการศึกษาขั้น พื้นฐาน รูปแบบความสัมพันธ์เชิงสาเหตุขององค์ประกอบ สมรรถนะที่พึงประสงค์ที่ได้จากผลการวิจัยนี้จะเป็นส่วนหนึ่ง ของแนวทางในการพัฒนาสมรรถนะของผู้บริหารสถานศึกษา ระดับมัธยมศึกษาในบริบทการบริหารจัดการในกรอบปฏิญญา อาเซียนด้านการศึกษา

วัตถุประสงค์การวิจัย

1. เพื่อศึกษาองค์ประกอบสมรรถนะที่พึงประสงค์ของ ผู้บริหารที่ส่งผลต่อการบริหารจัดการการศึกษาระดับมัธยมศึกษา ภายใต้กรอบปฏิญญาอาเซียน
2. เพื่อพัฒนารูปแบบความสัมพันธ์เชิงสาเหตุของ สมรรถนะที่พึงประสงค์ของผู้บริหารที่ส่งผลต่อการบริหารจัดการ การศึกษาระดับมัธยมศึกษาภายใต้กรอบปฏิญญาอาเซียน
3. เพื่อตรวจสอบรูปแบบความสัมพันธ์เชิงสาเหตุของ สมรรถนะที่พึงประสงค์ของผู้บริหารที่ส่งผลต่อการบริหาร จัดการการศึกษาระดับมัธยมศึกษาภายใต้กรอบปฏิญญา อาเซียน

กรอบแนวคิดการวิจัย

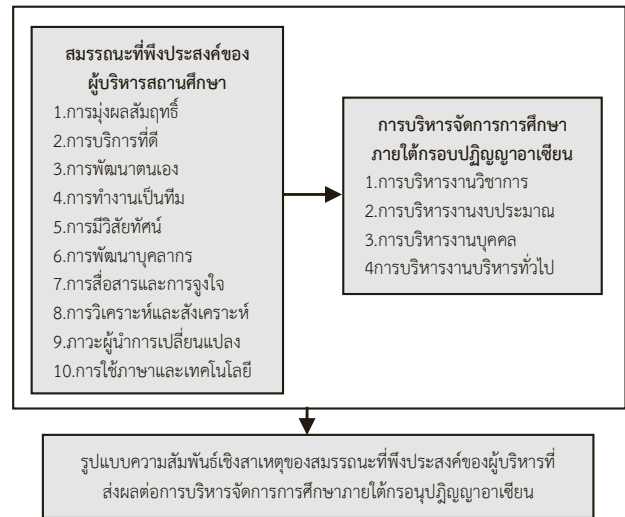

ภาพที่ 1 กรอบแนวคิดในการวิจัย

การวิจัยเรื่องสมรรถนะที่พึงประสงค์ของผู้บริหารที่ส่งผล ต่อการบริหารจัดการการศึกษาระดับมัธยมศึกษาภายใต้กรอบ ปฏิญญาอาเซียน ผู้วิจัยได้ศึกษากรอบแนวคิดเกี่ยวกับสมรรถนะ ที่พึงประสงค์ของผู้บริหารสถานศึกษา จากการวิเคราะห์ สังเคราะห์ แนวคิดองค์ประกอบสมรรถนะผู้บริหารสถานศึกษาของ ต่างประเทศ พ.ศ. 2547-2552 สำนักงานบริหารงานบุคคลของ ประเทศสหรัฐอเมริกา พ.ศ. 2550 สำนักงานคณะกรรมการ ข้าราชการครูและบุคลากรทางการศึกษา พ.ศ. 2548 สำนักงาน คณะกรรมการข้าราชการครูและบุคลากรทางการศึกษา พ.ศ. 2554 สำนักงานคณะกรรมการการศึกษาขั้นพื้นฐาน พ.ศ. 2548 และการสัมภาษณ์ผู้ทรงคุณวุฒิ ส่วนการบริหารจัดการการศึกษา ภายใต้กรอบปฏิญญาอาเซียน ผู้วิจัยนำขอบเขตของแนวคิด ข้อตกลงบทบาทของภาคการศึกษาภายใต้กรอบปฏิญญา อาเซียนมาจัดกลุ่มลักษณะงานให้ตรงกับขอบข่ายภาระงาน การบริหารจัดการการศึกษา 4 ด้าน ประกอบด้วย การบริหารงาน วิชาการ การบริหารงานงบประมาณ การบริหารงานบุคคล และ การบริหารงานบริหารทั่วไป ตามข้อสรุปจากการสนทนากลุ่ม

วิธีดำเนินการวิจัย

การวิจัยนี้ใช้ระเบียบวิธีวิจัยแบบผสมผสานวิธี ในส่วนการวิจัย เชิงคุณภาพใช้วิธีสัมภาษณ์และสนทนากลุ่ม ในส่วนการวิจัยเชิง ปริมาณใช้แบบสอบถาม การดำเนินการวิจัยแบ่งเป็น 3 ระยะ ดังนี้



ระยะที่ 1 ศึกษาองค์ประกอบสมรรถนะที่พึงประสงค์ของผู้บริหาร ผู้วิจัยวิเคราะห์ สังเคราะห์เอกสารและงานวิจัยที่เกี่ยวข้อง นำไปสร้างแบบสัมภาษณ์ แบบกึ่งมีโครงสร้าง สัมภาษณ์ผู้ทรงคุณวุฒิ จำนวน 5 คน ได้แก่ ผู้บริหารการศึกษา ด้านนโยบาย นักวิชาการศึกษา และผู้บริหารสถานศึกษา โดยใช้วิธีการเลือกแบบเจาะจง วิเคราะห์ข้อมูลด้วยการวิเคราะห์เนื้อหา ได้องค์ประกอบของสมรรถนะที่พึงประสงค์ 10 องค์ประกอบ ได้แก่ 1) การมุ่งผลสัมฤทธิ์ (Achievement Focus) 2) การบริการที่ดี (Good Service) 3) การพัฒนาตนเอง (Self-Development) 4) การทำงานเป็นทีม (Teamwork) 5) การวิเคราะห์และสังเคราะห์ (Analysis and Synthesis) 6) การสื่อสารและการจูงใจ (Communication and Motive) 7) การพัฒนาศักยภาพบุคลากร (Staff-Ability Development) 8) การมีวิสัยทัศน์ (Vision) 9) ภาวะผู้นำการเปลี่ยนแปลง (Transformational Leadership) และ 10) การใช้ภาษาและเทคโนโลยี (Language and Technology Using Skill) นำข้อมูลที่ได้มาสร้างรูปแบบสมมติฐาน

ระยะที่ 2 พัฒนารูปแบบความสัมพันธ์เชิงสาเหตุ ผู้วิจัยตรวจสอบความสอดคล้องและความเป็นไปได้ของรูปแบบสมมติฐาน นำข้อมูลจากการวิจัยระยะที่ 1 มากร่างรูปแบบสมมติฐาน และจัดสนทนากลุ่ม (Focus Group) ผู้ทรงคุณวุฒิ จำนวน 9 คน ใช้วิธีการเลือกแบบเจาะจง ประกอบด้วยผู้บริหารการศึกษาด้านนโยบาย นักวิชาการศึกษา และผู้บริหารสถานศึกษา วิเคราะห์ข้อมูลจากการสนทนากลุ่มด้วยการวิเคราะห์เนื้อหา นำไปปรับรูปแบบตามข้อสรุปจากการสนทนากลุ่มและประเมินรูปแบบสมมติฐานของสมรรถนะที่พึงประสงค์ของผู้บริหารสถานศึกษาโดยการอภิปราย ได้รูปแบบสมมติฐาน

ระยะที่ 3 ตรวจสอบรูปแบบความสัมพันธ์ เชิงสาเหตุ ผู้วิจัยสร้างแบบสอบถามชนิดประมาณค่า 5 ระดับ จากกรอบแนวคิดในการวิจัยและนิยามศัพท์ เพื่อใช้เก็บรวบรวมข้อมูล แบ่งเป็น 3 ตอน ดังนี้ ตอนที่ 1 คำถามเกี่ยวกับลักษณะทั่วไปของผู้ตอบแบบสอบถามเป็นแบบตรวจสอบรายการ (Check List) จำนวน 4 ข้อ ตอนที่ 2 ความคิดเห็นเกี่ยวกับสมรรถนะที่พึงประสงค์ของผู้บริหารสถานศึกษาประกอบด้วย 10 องค์ประกอบในการประเมิน จำนวน 75 ข้อ เป็นแบบมาตราส่วนประมาณค่า (Rating Scale) 5 ระดับ ตอนที่ 3 ความคิดเห็นเกี่ยวกับการบริหารจัดการตามกรอบปฏิญญาอาเซียนของผู้บริหารสถานศึกษา จำนวน 65 ข้อ ประกอบด้วย การบริหารจัดการการศึกษาภายใต้กรอบปฏิญญาอาเซียน 4 ด้าน คือ การบริหารงานวิชาการ การบริหารงานงบประมาณ การบริหาร

งานบุคคลและการบริหารจัดการทั่วไป มี 19 องค์ประกอบ เป็นแบบสอบถามชนิดมาตราส่วนประมาณค่า 5 ระดับ และตรวจสอบคุณภาพเครื่องมือด้วยสถิติ ดังต่อไปนี้ ความเที่ยงตรงเชิงเนื้อหา (Content Validity) ตรวจสอบโดยที่ปรึกษาวิทยานิพนธ์ และการสนทนากลุ่มผู้ทรงคุณวุฒิ 6 ท่าน นำผลไปหาค่าดัชนีความสอดคล้อง (IOC) และปรับปรุงแบบสอบถามให้มีความเหมาะสมถูกต้องก่อนที่จะนำไปทดลองใช้ (Try out) กับผู้บริหารสถานศึกษา สังกัดสำนักงานคณะกรรมการการศึกษาขั้นพื้นฐานที่ไม่ใช่กลุ่มตัวอย่างในการวิจัย แล้วนำข้อมูลมาวิเคราะห์หาค่าอำนาจจำแนกเป็นรายข้อ โดยใช้ค่าสหสัมพันธ์แบบเพียร์สัน เลือกข้อที่มีค่าอำนาจจำแนก ≥ 0.20 มีค่าอำนาจจำแนกของแบบสอบถามมีทั้งฉบับอยู่ระหว่าง 0.32-0.85 และการวิเคราะห์ หาค่าความเชื่อมั่น (Reliability) โดยวิธีหาค่าสัมประสิทธิ์แอลฟาครอนบาค เลือกข้อที่มีค่าความเชื่อมั่น ≥ 0.70 ได้ค่าความเชื่อมั่นทั้งฉบับเท่ากับ 0.87

ผู้วิจัยเก็บข้อมูลกับกลุ่มตัวอย่าง คือผู้บริหารสถานศึกษา ระดับมัธยมศึกษา สังกัดสำนักงานคณะกรรมการการศึกษาขั้นพื้นฐานทั่วประเทศ โดยกำหนดกลุ่มตัวอย่างต่อจำนวนหน่วยพารามิเตอร์ในสัดส่วน 1 ต่อ 20 ตัวอย่าง (Lindeman, Merenda and Gold, 1980 อ้างอิงมาจาก นงลักษณ์ วิรัชชัย, 2542) ได้ขนาดกลุ่มตัวอย่าง 580 ตัวอย่างใช้วิธีการสุ่มตัวอย่างแบบหลายขั้นตอน (Multi-Stage Random Sampling) แบบสอบถามที่ได้รับกลับคืนมา 482 ฉบับ คิดเป็นร้อยละ 83.10 วิเคราะห์ข้อมูลดังต่อไปนี้ 1) ตรวจสอบข้อมูลพื้นฐานด้วยสถิติเชิงพรรณนา การแจกแจงความถี่ ร้อยละ ค่าเฉลี่ยเลขคณิต และค่าส่วนเบี่ยงเบนมาตรฐาน 2) ตรวจสอบองค์ประกอบ โดยการวิเคราะห์องค์ประกอบแบบยืนยัน (Confirmatory Factor Analysis : CFA) และตรวจสอบรูปแบบความสัมพันธ์โครงสร้างและสมมติฐานการวิจัย เป็นการวิเคราะห์ความสัมพันธ์เชิงสาเหตุเพื่อยืนยันว่ารูปแบบสมมติฐานสอดคล้องกับข้อมูลเชิงประจักษ์ โดยการวิเคราะห์รูปแบบความสัมพันธ์ของสมการโครงสร้าง (Structural Equation Model Analysis : SEM) และประเมินผลความถูกต้องของรูปแบบกลมกลืนของรูปแบบความสัมพันธ์กับข้อมูลเชิงประจักษ์ในภาพรวม (Overall Goodness of Fit) และส่วนประกอบ ที่สำคัญของรูปแบบความสัมพันธ์ (Factor Goodness of Fit) และ 3) ตรวจสอบความตรงของรูปแบบ (Validation of the Model) จากสถิติวัดระดับความกลมกลืน (Goodness of fit Measures) โดยพิจารณาจากค่าสถิติไค-สแควร์ (Chi-Square) ค่าองศาอิสระ (df) ค่าดัชนีวัดระดับความกลมกลืน (GFI) ค่าดัชนีวัด



ระดับความกลมกลืนที่ปรับแก้แล้ว (AGFI) ค่าดัชนีความคลาดเคลื่อนในการประมาณค่าพารามิเตอร์ (RMSEA) และค่านัยสำคัญทางสถิติ P-value (p=.001) ด้วยโปรแกรมสำเร็จรูป AMOS

สรุปผลการวิจัย

ข้อมูลสถานภาพของผู้ตอบแบบสอบถาม พบว่าผู้บริหารสถานศึกษาส่วนใหญ่เป็นเพศชาย คิดเป็นร้อยละ 62.9 ส่วนใหญ่มีอายุ 51-60 ปี คิดเป็นร้อยละ 39.3 มีการศึกษาระดับปริญญาโทมากที่สุด คิดเป็นร้อยละ 89.8 และส่วนใหญ่มีประสบการณ์การทำงานในตำแหน่งผู้บริหารสถานศึกษามากกว่า 5 ปี คิดเป็นร้อยละ 51.2

1. องค์ประกอบของสมรรถนะที่พึงประสงค์ประกอบด้วยสมรรถนะทั้งหมด 10 องค์ประกอบ สมรรถนะที่มีค่าน้ำหนักการส่งผลสูงสุดคือ สมรรถนะด้านการสื่อสารและการจูงใจ และน้อยที่สุด คือสมรรถนะการบริการที่ดี ดังตารางที่ 1

ตารางที่ 1 แสดงสมรรถนะที่ส่งผลต่อการบริหารจัดการตามลำดับ

ลำดับ	สมรรถนะด้าน	\bar{X}	S.D.
1	การสื่อสารและการจูงใจ	4.74	0.26
2	การมีวิสัยทัศน์	4.69	0.27
3	การพัฒนาศักยภาพบุคลากร	4.68	0.29
4	การวิเคราะห์และสังเคราะห์	4.64	0.36
5	การทำงานเป็นทีม	4.59	0.32
6	การพัฒนาตนเอง	4.54	0.33
7	การมุ่งผลสัมฤทธิ์	4.53	0.24
8	ภาวะผู้นำการเปลี่ยนแปลง	4.51	0.23
9	การใช้ภาษาและเทคโนโลยี	4.40	0.36
10	การบริการที่ดี	4.35	0.25

2. รูปแบบความสัมพันธ์เชิงสาเหตุที่พัฒนาขึ้น คือโครงสร้างความสัมพันธ์เชิงสาเหตุที่ประกอบด้วย 3 ส่วน ดังนี้ ส่วนที่ 1 สมรรถนะที่พึงประสงค์ของผู้บริหารสถานศึกษา ส่วนที่ 2 การบริหารจัดการการศึกษาภายใต้กรอบปฏิญญาอาเซียน และส่วนที่ 3 เส้นทางการส่งผลของตัวแปรสังเกตได้

3. สมรรถนะที่พึงประสงค์ของผู้บริหารสถานศึกษาระดับมัธยมศึกษามีความสัมพันธ์และส่งผลทางตรงต่อการบริหารจัดการการศึกษาภายใต้กรอบปฏิญญาอาเซียน มีค่าน้ำหนักเท่ากับ 0.859 และสามารถพยากรณ์ การบริหารจัดการศึกษาได้ร้อยละ 86 ($r^2 = 0.86$) รูปแบบความสัมพันธ์เชิงสาเหตุที่พัฒนาขึ้น มีความสอดคล้องกับข้อมูลเชิงประจักษ์ พิจารณาจากค่าไคสแควร์ ($\chi^2 = 916.785$) ค่าองศาอิสระ (df=332) ค่าดัชนีวัดระดับความกลมกลืน (GFI=0.930) ค่าดัชนีวัดระดับความกลมกลืนที่ปรับแก้แล้ว (AGFI=0.915) และดัชนีความคลาดเคลื่อนในการประมาณค่าพารามิเตอร์ (RMSEA=0.029) มีนัยสำคัญทางสถิติ (p=.001) เป็นรูปแบบที่เหมาะสมและสามารถนำไปใช้ได้

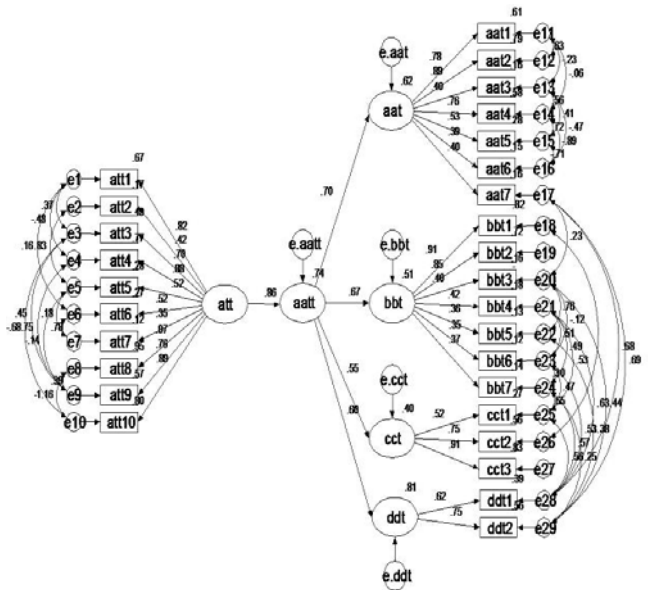

Chi-square = 916.785, df = 332, P-value = 0.01, GFI = 0.930, RMSEA= 0.029

ภาพที่ 2 แสดงรูปแบบผลการวิเคราะห์

สัญลักษณ์ที่ใช้แทนตัวแปร

1. สัญลักษณ์ที่ใช้แทนตัวแปรแฝง

ATT หมายถึง ตัวแปรแฝงสมรรถนะผู้บริหารสถานศึกษา
AATT หมายถึง ตัวแปรแฝงการบริหารจัดการการศึกษาภายใต้กรอบปฏิญญาอาเซียน

2. สัญลักษณ์ที่ใช้แทนตัวแปรสังเกตได้

2.1 สมรรถนะผู้บริหารสถานศึกษา

ATT1 หมายถึง การมุ่งผลสัมฤทธิ์

ATT2 หมายถึง การบริการที่ดี



- ATT3 หมายถึง การพัฒนาตนเอง
- ATT4 หมายถึง การทำงานเป็นทีม
- ATT5 หมายถึง การมีวิสัยทัศน์
- ATT6 หมายถึง การพัฒนาศักยภาพบุคลากร
- ATT7 หมายถึง การสื่อสารและการจูงใจ
- ATT8 หมายถึง การวิเคราะห์และสังเคราะห์
- ATT9 หมายถึง ภาวะผู้นำการเปลี่ยนแปลง
- ATT10 หมายถึง การใช้ภาษาและเทคโนโลยี

2.2 การบริหารจัดการการศึกษาภายใต้กรอบ

ปฏิญญาอาเซียน AATT

3. สัญลักษณ์ที่ใช้แทนตัวแปรเกณฑ์

- AAT หมายถึง การบริหารงานวิชาการ
- AAT1 หมายถึง การแลกเปลี่ยนนักเรียน
- AAT2 หมายถึง การปรับปรุงมาตรฐานการศึกษา
- AAT3 หมายถึง หลักสูตรเตรียมความพร้อมสู่อาเซียน
- AAT4 หมายถึง สนับสนุนกิจกรรมนักเรียนและเยาวชนอาเซียน
- AAT5 หมายถึง ส่งเสริมความร่วมมือทางการวิจัยกับประเทศสมาชิก
- AAT6 หมายถึง พัฒนาแหล่งความรู้ เนื้อหาสาระร่วมในเรื่องอาเซียน
- AAT7 หมายถึง สนับสนุนการเรียนรู้ตลอดชีพในประเทศสมาชิกอาเซียน
- BBT หมายถึง การบริหารงานงบประมาณ
- BBT1 หมายถึง การจัดทำและเสนองบประมาณ
- BBT2 หมายถึง การจัดสรรงบประมาณ
- BBT3 หมายถึง การตรวจสอบติดตามประเมินผลและรายงานผลการใช้เงินและผลการดำเนินงาน
- BBT4 หมายถึง การระดมทรัพยากรและการลงทุนเพื่อการศึกษา
- BBT5 หมายถึง การบริหารการเงิน
- BBT6 หมายถึง การบริหารบัญชี
- BBT7 หมายถึง การบริหารพัสดุและสินทรัพย์
- CCT หมายถึง การบริหารงานบุคคล
- CCT1 หมายถึง ส่งเสริมประชาธิปไตย เคารพในสิทธิมนุษยชน
- CCT2 หมายถึง สร้างความเข้าใจและตระหนักรู้ในกฎบัตรอาเซียน
- CCT3 หมายถึง การพัฒนาศักยภาพและมาตรฐานอาชีพ
- DDT หมายถึง การบริหารจัดการทั่วไป
- DDT1 หมายถึง เสริมสร้างศักยภาพและสร้างเครือข่ายผู้นำสถานศึกษา
- DDT2 หมายถึง การเคลื่อนย้ายแรงงานฝีมือ

อภิปรายผลการวิจัย

1. ผลการวิจัยที่ค้นพบเป็นไปตามสมมติฐานการวิจัยข้อที่ 1 องค์ประกอบของสมรรถนะที่พึงประสงค์ประกอบด้วย 10 องค์ประกอบตามสมมติฐาน องค์ประกอบมีความสอดคล้องกับการสังเคราะห์องค์ประกอบของสมรรถนะผู้บริหารสถานศึกษาของโรงเรียน ในประเทศสหรัฐอเมริกา และแคนาดา (US-CAN Sch-Admin) ระหว่าง พ.ศ. 2547-2552 การกำหนดสมรรถนะของสำนักงานคณะกรรมการการศึกษาขั้นพื้นฐาน พ.ศ. 2548 (สำนักงานคณะกรรมการการศึกษาขั้นพื้นฐาน. 2552) คณะกรรมการข้าราชการครูและบุคลากรทางการศึกษา (ก.ค.ศ. พ.ศ. 2546-ก.ค.ศ. 2548) ได้กำหนดหลักเกณฑ์การประเมินบุคลากรทางการศึกษา และสอดคล้องกับแนวคิดของสเปนเซอร์ และสเปนเซอร์ (Spencer & Spencer. 1993) รวมทั้งแนวคิดของฮิวส์ กิเนต และเคอร์ฟี (Hughes, Ginnett and Curphy. 2002)

2. รูปแบบความสัมพันธ์เชิงสาเหตุที่พัฒนาขึ้น เป็นไปตามสมมติฐานของการวิจัย คือโครงสร้างความสัมพันธ์เชิงสาเหตุ ที่ประกอบด้วย 3 ส่วน ได้แก่ สมรรถนะที่พึงประสงค์ของผู้บริหารสถานศึกษา การบริหารจัดการการศึกษาภายใต้กรอบปฏิญญาอาเซียน และโครงสร้างเส้นทางการส่งผลของตัวแปรสังเกตได้ รูปแบบความสัมพันธ์เชิงสาเหตุ (Causal Model) เป็นรูปแบบที่พัฒนามาจากเทคนิคการวิเคราะห์เส้นทาง (Path Analysis) ร่วมกับหลักการสร้างรูปแบบเชิงข้อความ ทำให้สามารถศึกษารูปแบบเชิงข้อความที่มีตัวแปรซับซ้อนได้ โดยอาศัยทฤษฎีที่เกี่ยวข้องหรืองานวิจัยที่มีมาแล้วนำมาแสดงความสัมพันธ์เชิงเหตุและผลระหว่างตัวแปร เพื่อให้ได้รูปแบบในลักษณะสมการเส้นทาง ซึ่งสามารถทดสอบได้

3. รูปแบบความสัมพันธ์เชิงสาเหตุของสมรรถนะที่พึงประสงค์ของผู้บริหารสถานศึกษาที่ผู้วิจัยพัฒนาขึ้น สามารถนำไปใช้ในการพัฒนาสมรรถนะของผู้บริหารสถานศึกษาพื้นฐานระดับมัธยม ในการบริหารจัดการการศึกษาในบริบทของการเป็นประชาคมอาเซียน ให้ประสบผลสำเร็จได้เป็นอย่างดี เนื่องมาจากรูปแบบความสัมพันธ์เชิงสาเหตุนี้ได้ผ่านกระบวนการวิจัยที่มีคุณภาพ ตั้งแต่กระบวนการวิเคราะห์ สังเคราะห์เอกสารและงานวิจัยที่เกี่ยวข้อง การสัมภาษณ์ การสนทนากลุ่มของผู้ทรงคุณวุฒิและผู้เชี่ยวชาญวิเคราะห์องค์ประกอบเชิงยืนยัน และเส้นทางการส่งผลของตัวแปรเหตุ ได้นำเสนอแนวคิดในการประเมินรูปแบบ โดยใช้ผู้ทรงคุณวุฒิ (Connoisseurship Model) ซึ่งเป็นการดำเนินการที่แตกต่างจากการประเมินในเชิง



ปริมาณ เพราะในการศึกษาบางเรื่องนั้นมีความละเอียดอ่อนเกินกว่าที่จะใช้ตัวเลขมาพิจารณาตัดสิน ดังนั้นจึงมี การนำเสนอแนวทางการประเมินรูปแบบโดยใช้ผู้ทรงคุณวุฒิ การตรวจสอบยืนยันรูปแบบ พบว่าผู้บริหารสถานศึกษาเห็นด้วยในระดับมากถึงมากที่สุด รวมทั้งมีการวางแผนทางการพัฒนาของรูปแบบที่เป็นระบบ สอดคล้องกับผลการศึกษาของ เรชา ชูสุวรรณ (2550) สิริรานี วสุภัทร (2551) ขวนพิศ สิทธิธาดา (2552) และสถาบันการจัดการแห่งประเทศนิวซีแลนด์ (New Zealand Institute Of Management. 2005) พบว่า สมรรถนะของผู้บริหารมีอิทธิพลทางตรงและทางอ้อมต่อประสิทธิผล ขององค์กร ส่งผลต่อความสำเร็จของการบริหารอย่างมีนัยสำคัญทางสถิติและเห็นด้วยกับความสำเร็จของสมรรถนะกับผลการบริหารองค์การ สรุปได้ว่ารูปแบบสมรรถนะที่พึงประสงค์ของผู้บริหารที่ส่งผลต่อการบริหารที่ได้จากการวิจัยเป็นรูปแบบที่มีความสอดคล้องกลมกลืนกับข้อมูลเชิงประจักษ์และเป็นรูปแบบที่สามารถนำไปใช้ได้จริง อย่างมีนัยสำคัญทางสถิติ

ข้อเสนอแนะเพื่อการวิจัย

ข้อเสนอแนะเพื่อนำผลการวิจัยไปใช้

1. กระทรวงศึกษาธิการควรนำผลการวิจัย ด้านองค์ประกอบของสมรรถนะที่ส่งผลต่อการบริหารจัดการที่มีความแตกต่างจากสมรรถนะเดิมที่ใช้อยู่ คือสมรรถนะด้านภาวะผู้นำการเปลี่ยนแปลงและสมรรถนะด้านการใช้ภาษาและเทคโนโลยีไปกำหนดสมรรถนะของผู้บริหารสถานศึกษาเพื่อคัดเลือกบุคคลที่จะเข้ารับตำแหน่งและนำไปกำหนดเป็นนโยบายในการพัฒนาผู้บริหารสถานศึกษาในสังกัดในบริบทการเป็นประชาคมอาเซียน
2. คณะกรรมการการศึกษาขั้นพื้นฐานควรนำผลการวิจัยด้านองค์ประกอบของสมรรถนะที่ส่งผลต่อการบริหารจัดการสูงสุด 3 ลำดับแรก ได้แก่ สมรรถนะด้านการสื่อสารและการจูงใจ สมรรถนะด้านการมีวิสัยทัศน์และสมรรถนะด้านการพัฒนาศักยภาพบุคลากรมาวางแผนการอบรมเพื่อพัฒนาผู้บริหารอย่างเร่งด่วนและทั่วถึง
3. ควรนำรูปแบบสมรรถนะที่พึงประสงค์จากผลการวิจัยที่ประกอบด้วย 10 สมรรถนะ และด้วยบริบทการเป็นประชาคมอาเซียน สมรรถนะด้านการใช้ภาษาอังกฤษและเทคโนโลยีควรได้นำไปเป็นข้อกำหนดในการพัฒนาสมรรถนะของผู้บริหารของสถานศึกษา ทุกระดับและควรมีการวัดและประเมินด้านการใช้ภาษาอังกฤษและเทคโนโลยีอย่างจริงจัง

ข้อเสนอแนะเพื่อการวิจัยครั้งต่อไป

1. ควรมีการวิจัยเกี่ยวกับการสร้างโปรแกรมพัฒนาสมรรถนะที่ส่งผลต่อการบริหารจัดการของผู้บริหารสถานศึกษาใน 3 ลำดับแรก ได้แก่ สมรรถนะด้านการสื่อสารและการจูงใจ สมรรถนะด้านการมีวิสัยทัศน์และสมรรถนะด้านการพัฒนาศักยภาพบุคลากรในบริบทการเป็นประชาคมอาเซียนอย่างเร่งด่วน
2. ควรมีการวิจัยเกี่ยวกับสมรรถนะที่พึงประสงค์ของผู้บริหารสถานศึกษาในบริบทการเป็นประชาคมอาเซียนอย่างต่อเนื่อง เพื่อศึกษาสมรรถนะที่พึงประสงค์ของผู้บริหารสถานศึกษาระดับมัธยมศึกษาที่อาจมีการเปลี่ยนแปลงในยุคแห่งการเป็นประชาคมอาเซียนและควรทำกับผู้บริหารสถานศึกษาระดับอื่นด้วย

เอกสารอ้างอิง

- Chooseuwan, Recha, (2007). *A Causal Relationship Model of Personal Competency Affecting Effectiveness of Offices of Educational Service Areas in Three Southern Border Provinces*. Doctoral Thesis, Phuket : Graduate School, Prince of Songkla University.
- เรชา ชูสุวรรณ. (2550). *รูปแบบความสัมพันธ์เชิงสาเหตุของสมรรถนะบุคคลที่ส่งผลต่อประสิทธิผลของสำนักงานเขตพื้นที่การศึกษาในสามจังหวัดชายแดนภาคใต้*. ดุษฎีนิพนธ์. ภูเก็ต : มหาวิทยาลัยสงขลานครินทร์.
- Cisneros-Cohernour, E., Y Merchant, B. (2005). *The Mexican High School Principal : Impact of the National and Local Culture in the Principalship*. Urbana-Champaign, IL : University of Illinois Press.
- Duangsamran, Khattiya. (2009). *A Model of the Strategic Management for Small Schools*. Doctoral Thesis, Nakhon Pathom : Graduate School, Silpakorn University.
- ชัตติยา ด้วงสำราญ. (2552). *รูปแบบการบริหารเชิงกลยุทธ์สำหรับโรงเรียนขนาดเล็ก*. ดุษฎีนิพนธ์. นครปฐม : มหาวิทยาลัยศิลปากร.



- Hughes, G. and Curphy. (2002). **LEADERSHIP : Enhancing the Lesson of Experience.** New York : McGraw-Hill.
- Lachawanich, T. (1985). **Factors Affecting the Success or Failure of the Community School for Primary Education in Thailand, 1972-1983.** Michigan : University Microfilms, Inc.
- Manager Online. (2013). **Educational Quality Assessment.** [Online], Available ; <http://www.manager.co.th/qol/viewnews.aspx?NewsID=9550000085777> [December 2556].
- ผู้จัดการออนไลน์. (2556). **ประเมินคุณภาพการศึกษา.** [ออนไลน์], เข้าถึงได้จาก ; <http://www.manager.co.th/qol/viewnews.aspx?NewsID=9550000085777>. [ธันวาคม, 2556].
- Ministry of Education. (2008). **Core Curriculum for Basic Education.** Bangkok : Agricultural Cooperatives Assembly of Thailand.
- กระทรวงศึกษาธิการ. (2551). **หลักสูตรแกนกลางการศึกษาขั้นพื้นฐานพุทธศักราช 2551.** กรุงเทพฯ : ชุมนุมสหกรณ์.
- New Zealand Institute of Management. (2005). **“Competency Model: A Review of Literature and the Role of the Employment and Training Administration (ETA),”** [Online], Available ; http://wdr.doleta.gov/research/FullText_Documents/Competency_20Models. [December 2013].
- Office of the Basic Education. (2009). **A Strategic Plan to Elevate the Quality of Secondary Education: Office of Secondary Education Service Area 4.** Bangkok : Vision Prepress.
- สำนักงานคณะกรรมการการศึกษาขั้นพื้นฐาน. (2552). **แผนยุทธศาสตร์การยกระดับคุณภาพการศึกษามัธยมศึกษา.** สำนักงานเขตพื้นที่การศึกษามัธยมศึกษาเขต 4. กรุงเทพฯ : วิชั่นเพริเพรส.
- Office of the Education Council. (2010). **Education Reform Proposals in the Second Decade.** (2009-2018). Bangkok : Prickwhan Graphics.
- สำนักงานเลขาธิการสภาการศึกษา. (2553). **ข้อเสนอการปฏิรูปการศึกษาในทศวรรษที่สอง (พ.ศ. 2552-2561).** กรุงเทพฯ : พริกหวานกราฟฟิค.
- Office of the National Education Standards and Quality Assessment. (2013). **The 3rd External Quality Assessment (2011-2015).** [Online], Available ; <http://www.onesqa.or.th/onesqa/th/contact/index.php>. [December, 2013].
- สำนักงานรับรองมาตรฐานและประเมินคุณภาพการศึกษา. (2556). **การประเมินคุณภาพภายนอกกรอบสาม (พ.ศ.2554-2558).** [ออนไลน์], เข้าถึงได้จาก ; <http://www.onesqa.or.th/onesqa/th/contact/index.php>. [ธันวาคม 2556].
- Office of Upper Secondary Education Administration. (2009). **The Achievement Target and Quality Criteria of the Development of Secondary Education Quality of Groups of Provinces and Each Province per se.** Bangkok : Office of the Basic Education.
- สำนักบริหารงานการมัธยมศึกษาตอนปลาย. (2552). **เป้าหมายความสำเร็จและเกณฑ์คุณภาพ การพัฒนาคุณภาพการศึกษามัธยมศึกษาของกลุ่มจังหวัดและจังหวัด.** กรุงเทพฯ : สำนักงานคณะกรรมการการศึกษาขั้นพื้นฐาน.
- Phannuek, Anan. (2011). **“Research and Development of Program for Developing the Basic School Administrators’ Competency,”** Doctoral Thesis, Khon Kaen : Graduate School, Khon Kaen University.
- อนันต์ พันนึก. (2554). **การวิจัยและพัฒนาโปรแกรมเพื่อพัฒนาสมรรถนะผู้บริหารสถานศึกษาขั้นพื้นฐาน.** ดุษฎีนิพนธ์. ขอนแก่น : มหาวิทยาลัยขอนแก่น.



- Phenchom, Chatcharaphol. (2012). **Answering about the AEC : How is Thailand Education prepared to do with the change?**. [Online], Available ; <http://www.tcdconnect.com/content/Know-What/183-thai-education-aec>. [February 2556].
- ชัชพรพล เพ็ญโฉม. (2555). **ตอบโจทย์ AEC: การศึกษาไทยเตรียมพร้อมอย่างไรกับความเปลี่ยนแปลง**. [ออนไลน์], เข้าถึงได้จาก ; <http://www.tcdconnect.com/content/Know-What/183-thai-education-aec>. [กุมภาพันธ์ 2556].
- Phoowithayaphan, Arphorn. (2007). **Career Development in Practice**. 3rd edition, Bangkok : HR Center.
- อาภรณ์ ภูวิทย์พันธ์. (2550). **Career Development in Practice**. พิมพ์ครั้งที่ 3. กรุงเทพฯ : เอช อาร์ เซ็นเตอร์.
- Secretariat of the ASEAN, Jakarta. (2011). **ASEAN Highlights 2011**. Bangkok : Page Maker.
- สำนักเลขาธิการอาเซียน จาการ์ตา. (2554). **อาเซียนไฮไลท์ 2011**. กรุงเทพฯ : เพจเมคเกอร์.
- Siththada, Chuanphit. (2009). **A ompetency Model of Effective School Administrators in Basic Education Schools**. Doctoral Thesis, Nakhon Pathom : Graduate School, Silpakorn University.
- ชวนพิศ สิทธิธาดา. (2552). **“รูปแบบสมรรถนะของผู้บริหารสถานศึกษาขั้นพื้นฐานที่มีประสิทธิผล”**. ดุษฎีนิพนธ์. นครปฐม : มหาวิทยาลัยศิลปากร.
- Spencer, L. M. & Spencer, S.M. (1993). **Competency at Work : Models for Superior Performance**. New York : John Wiley & Son.
- Wasuphathara, Siranee. (2008). **Instructional Leadership and Competency of School Administrators Affecting the Success of School-Based Administration**. Doctoral Thesis, Bangkok : Graduate School, Kasetsart University.
- สิริรานี วสุภัทร. (2551). **ภาวะผู้นำทางวิชาการและสมรรถนะของผู้บริหารสถานศึกษาที่ส่งผลต่อความสำเร็จของการบริหารโดยใช้โรงเรียนเป็นฐาน**. ดุษฎีนิพนธ์. กรุงเทพฯ : มหาวิทยาลัยเกษตรศาสตร์.
- Wiratchai, Nonglak. (1999). **The LISREL Model : Statistical Analysis for Research**. 3rd Edition. Bangkok : Chulalongkorn University.
- นงลักษณ์ วิรัชชัย. (2542). **โมเดลลิสเรล สถิติวิเคราะห์สำหรับการวิจัย**. พิมพ์ครั้งที่ 3. กรุงเทพฯ : จุฬาลงกรณ์มหาวิทยาลัย.